



## Einzige EHEDG-zertifizierte Tankreinigungsmaschine

### Alfa Laval Drehstrahlkopf TJ SaniJet 25

#### Anwendung

Der Drehstrahlkopf Toftejorg SaniJet 25 ermöglicht eine 3D-Strahlreinigung über einen festgelegten Zeitraum. Er wird automatisch betrieben und garantiert eine sichere und qualitativ hochwertige Tankreinigung. Beim Einsatz in der Nahrungsmittel- und Molkereiverarbeitung, sowie der pharmazeutischen und biotechnologischen Industrie ist das Gerät für Verarbeitungs-, Misch-, Lagerungs- und Transporttanks/-behälter mit einem Fassungsvermögen von 15 und 150 m<sup>3</sup> ausgelegt. Die Konstruktion ist besonders für Industriezweige mit den höchsten Reinheitsanforderungen geeignet, die die Richtlinien der European Hygienic Engineering & Design Group einhalten müssen.

#### Funktionsprinzip

Durch den Druck der Reinigungsflüssigkeit rotieren die Düsen um ihre vertikalen und horizontalen Achsen. Im ersten Zyklus wird die Flüssigkeit von den Düsen grob auf der Tankinnenwand verteilt. In den nachfolgenden Zyklen erfolgt eine feinere Verteilung, bis die Tankinnenwand nach 8 Zyklen vollständig behandelt wurde.



#### TECHNISCHE DATEN

Schmiermittel: . . . . . Selbstschmierung durch Reinigungsflüssigkeit

Oberflächengüte, Standard: . . Ra 0,5 µm außen / Ra 0,8 µm innen

Max. Reichweite: . . . . . 12,5 - 17 m

Strahlreichweite: . . . . . 5,5 - 10m

#### Druck

Betriebsdruck: . . . . . 3 - 8 bar

Empfohlener Druck: . . . . . 5 - 6,5 bar

#### Reinigungsverlauf

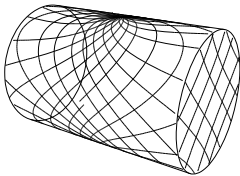

Erster Zyklus

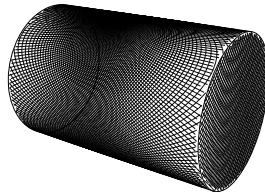

Vollständiger Verlauf

In den obenstehenden Abbildungen ist der Reinigungsverlauf in einem zylindrischen, liegenden Tank dargestellt. Nach dem ersten Durchgang ist die Flüssigkeit nur grob verteilt. Durch zusätzliche Reinigungszyklen entsteht dann das in der zweiten Abbildung dargestellte, dichtere Reinigungsmuster.

#### Zertifikate

2.2 Materialzertifikat, Q-doc, Q-doc inkl. FAT & SAT, ATEX und EHEDG.

#### PHYSIKALISCHE DATEN

##### Werkstoffe

316L (UNS S31603), Duplexstahl (UNS N31803), Duplexstahl (UNS S21800), PEEK\*, PFA\* und EPDM\*

\* FDA-Konformität 21CFR§177

##### Anschweißanschluss

1" ISO, 1" ANSI/Sch40, 1½" BPE US/SWG, 1½"Dairy, 1½"ANSI/Sch40 oder NW40.

##### Temperatur

Max. Betriebstemperatur: . . . . . 95°C

Max. Umgebungstemperatur: . . . . . 140°C

Gewicht: . . . . . 6,3 kg

##### Optionen

Elektronischer Drehgeber zur 3D-Abdeckung.  
Konformitätserklärung für ATEX-Richtlinie 94/9/EC- ATEX-Zulassung, Kategorie 1 für die Installation in Zone 0/20.

##### Vorsicht

Vermeiden Sie feste und abrasive Partikel in der Reinigungsflüssigkeit, da diese zu erhöhtem Verschleiß und/oder Schäden der inneren Mechanismen führen können. Es ist empfehlenswert, in der Versorgungsleitung einen Filter zu installieren.



### Standardausführung

Die Durchmesser der Düsen können an individuelle Anforderungen angepasst werden. Dadurch lässt sich sowohl die Strahllänge als auch der Durchsatz optimieren und an das gewünschte Druckniveau anpassen. Um den hygienischen Zustand des Gerätes zu erhalten, wird das Gerät mit einem Schweißadapter, der zu einer bestimmten Rohrgröße passt, und den notwendigen Dichtungen geliefert. Der Toftejorg SaniJet 25 ist nach den EHEDG-Konstruktionsrichtlinien (Richtlinien 8), Richtlinien zur Reinigungsfähigkeit (Richtlinien 2) und zur In-Line-Dampf-Sterilisation (Richtlinien 5) konzipiert, getestet und freigegeben. Als Standarddokumentation wird er mit einer Konformitätserklärung für die Materialspezifikation und die Oberflächenrauigkeit nach EN 10204 Typ 2.1 und 2.2 geliefert.

### Qualifizierungsdokumentation (Q-doc)

Konzipiert für die Industrie der Biopharmakologie und der Körperpflege zur Qualifikation der hygienischen Tankreinigungsgeräte. Alle Dokumente werden gemäß dem ISPE V-Modell und nach GDP, Good Documentation Practice, entwickelt und enthalten:

RS (Requirement Specification); DS (Design Specification inkl. Traceability Matrix); FAT (Factory Acceptance Test inkl. IQ & OQ); 3.1 und USP Class VI Certificates; FDA Declaration of Conformity; TSE Declaration; QC Declaration of Conformity; SAT (Site Acceptance Test Protocol inkl. IQ & OQ für Endanwenderdurchführung).

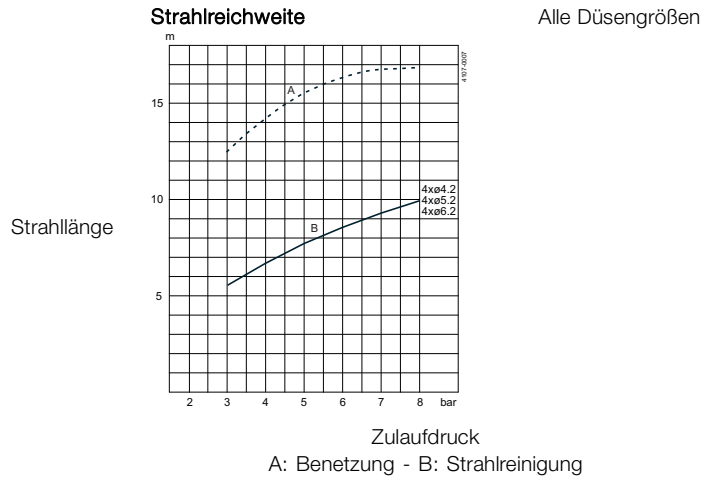
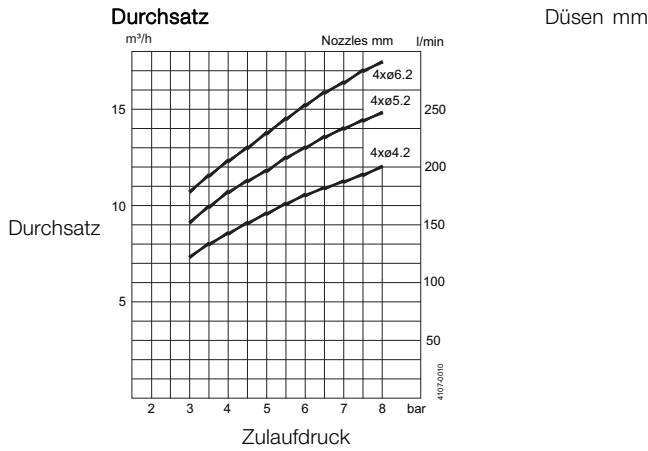

### Abmessungen (mm)

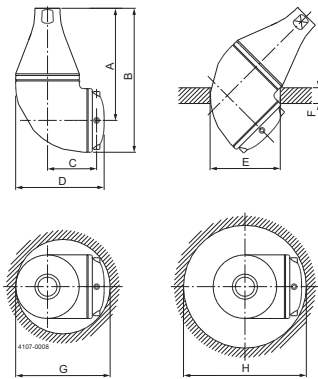

### Reinigungszeit, Vollständige Abdeckung

Min. RPM des Maschinengehäuses Düsen mm

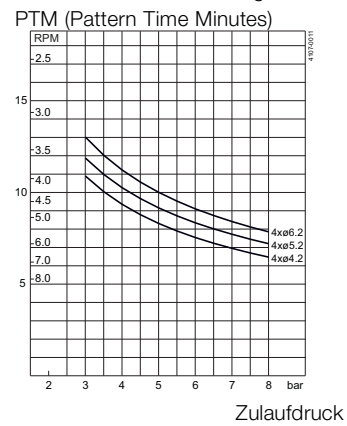

A	B	C	D	E	F	G	H
178	228,5	80	140	ø110	max. 25	ø150	ø195

Die hier enthaltenen Informationen sind korrekt zum Zeitpunkt der Veröffentlichung; geringfügige Änderungen jedoch vorbehalten. ALFA LAVAL ist eine eingetragene Marke von Alfa Laval Corporate AB.

ESE00311DE 1507

© Alfa Laval

---

**Wie nehme ich Kontakt zu Alfa Laval auf?**

Kontaktpersonen und -adressen weltweit werden auf unserer Website gepflegt.

Bei Interesse besuchen Sie uns gerne auf unserer Homepage [www.alfalaval.com](http://www.alfalaval.com).