



UVPX 510

Διαχωριστήρας ελαιόλαδου

Ο διαχωριστήρας UVPX 510 δικαιώνει τη φήμη του για τα υψηλότερα πρότυπα αποδοτικότητας και λειτουργικότητας. Ο σχεδιασμός του βασίζεται σε κριτήρια που περιλαμβάνουν τις απαιτήσεις των πελατών για την ομαλή κατεργασία του λαδιού, την εξαιρετική απόδοση στον διαχωρισμό, την εύκολη εγκατάσταση και λειτουργία, και την ευχρηστία του. Η τελική ποιότητα του ελαιόλαδου εξαρτάται από το επίπεδο καθαρότητας που επιτυγχάνεται με τον τελικό διαχωριστήρα, πράγμα που καθιστά τον διαχωριστήρα UVPX 510 ιδανικό για τη διαύγαση του ελαιόλαδου.

Εφαρμογές

Ο διαχωριστήρας UVPX 510 είναι σχεδιασμένος για διακοπτόμενη απολάσπωση στερεών, κατά τη διάρκεια που διαχωρίζει δύο αναμειγμένα και αμοιβαία αδιάλυτα υγρά διαφορετικών πυκνοτήτων. Χρησιμοποιείται πιο συχνά για τον καθαρισμό λαδιού και την ανάκτηση οτιδήποτε ιχών κατάλοιπων λαδιού στα λιοζούμια.

Τυπικός σχεδιασμός

Το μηχάνημα αποτελείται από ένα πλαίσιο, στο κάτω μέρος του οποίου περιλαμβάνονται ένα οριζόντιο ημιαξόνιο με συμπλέκτη και φρένο, ατέρμονας μηχανισμός, λουτρό λαδιού λίπανσης και κάθετος άξονας. Το μπολ είναι στερεωμένο στην κορυφή του άξονα μέσα στον χώρο που σχηματίζεται από το πάνω μέρος του πλαισίου, τον επικαλυπτικό δακτύλιο των στερεών, το κάλυμμα συλλογής και το κάλυμμα του πλαισίου που φέρει επίσης το σύστημα παροχής και εκκένωσης υγρών. Το μπολ είναι του τύπου δίσκου αποβολής στερεών, με χειροκίνητο υδραυλικό σύστημα για την απολάσπωση. Αυτόματο σύστημα απολάσπωσης διατίθεται κατά παραγγελία.

Τυπικός εξοπλισμός

Στον τυπικό εξοπλισμό περιλαμβάνονται τα εξής: μικροδιακόπτης ασφαλείας, σετ φλαντζών του μπολ, σετ εργαλείων, σετ ρυθμιστικού δίσκου για την έξοδο νερού, πόδια αγκίστρωσης και δοχείο μετατόπισης νερού.



Σχ. 1 UVPX 510 πλήρες με κινητήρα

Προαιρετικά πρόσθετα στοιχεία

Αυτά περιλαμβάνουν το ημιαυτόματο (Combimatic) σύστημα, το οποίο δίνει τη δυνατότητα προκαθορισμού ενός αυτόματου κύκλου απολάσπωσης με προληπτική εκκένωση λαδιού και αυτόματη αποβολή στερεών.

Δεδομένα υλικών

Σώμα, κάλυμμα και ασφαλιστικός δακτύλιος του μπολ
Ανοξείδωτος χάλυβας 1,4418 UNS (Unified Numbering System)

Πάνω μέρος και κάλυμμα πλαισίου
Ανοξείδωτος χάλυβας 1,4401 UNS (Unified Numbering System)

Κάτω μέρος πλαισίου Φαίος χυτοσίδηρος

Φλάντζες και σιμούλες Λάστιχο νιτριλίου

Αρχές λειτουργίας

Ο διαχωρισμός γίνεται μέσα σε περιστρεφόμενο μπολ. Το λάδι εισάγεται στο περιστρεφόμενο φυγοκεντρικά μπολ (σχ 2) από το πάνω μέρος μέσω ενός σταθερού σωλήνα εισαγωγής (1), και επιταχύνεται στον διανομέα (2), που είναι ειδικά σχεδιασμένος για να εξασφαλίζει ομαλή επιτάχυνση του υγρού παροχής. Βγαίνοντας από τον διανομέα, το λάδι μπαίνει στη δέσμη δίσκων (3). Ο διαχωρισμός λαδιού-νερού-στερεών γίνεται ανάμεσα στους δίσκους, διαμέσου των οποίων το λάδι μεταφέρεται στο κέντρο και εκκενώνεται στο πλαίσιο συλλογής του πάνω μέρους (4). Το νερό και τα βαριά στερεά που διαχωρίζονται από το λάδι μεταφέρονται στην περιφέρεια και το νερό οδηγείται μέσω καναλιών του πάνω δίσκου (5) στο πλαίσιο συλλογής του κάτω μέρους. Τα στερεά συλλέγονται στην περιφέρεια, απ' όπου αποβάλλονται κατά διαστήματα μέσα στο συλλεκτικό κάλυμμα των στερεών κάτω από το μπολ. Η αποβολή των στερεών επιτυγχάνεται με τη βοήθεια ενός υδραυλικού συστήματος, το οποίο σε προκαθορισμένα κατάλληλα χρονικά διαστήματα αναγκάζει τον ολισθαίνοντα πυθμένα (6) να πέσει και έτσι να ανοίξει τις θύρες των στερεών στην περιφέρεια του μπολ.

Κατανάλωση ενέργειας

Εκκίνηση	18 kW
Χωρίς φορτίο	4,5 kW
Μέγιστη παροχή	7,0 kW

Στοιχεία μεταφοράς (κατά προσέγγιση)

Φυγοκεντρωτής, μαζί με μπολ και κινητήρα	990 χλγ
Βάρος μπολ	215 χλγ
Μεικτό βάρος	1310 χλγ
Όγκος	3,65 μ ³

Διαστάσεις

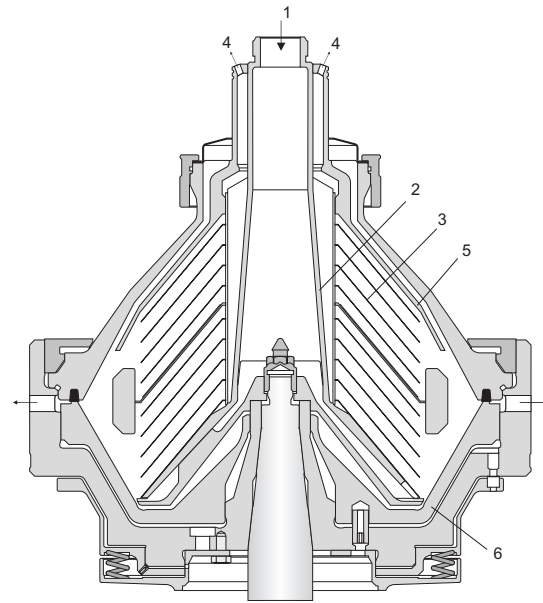
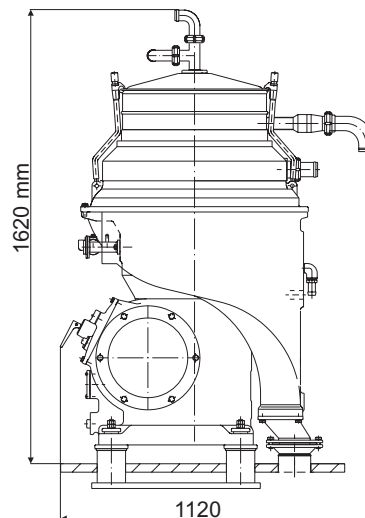
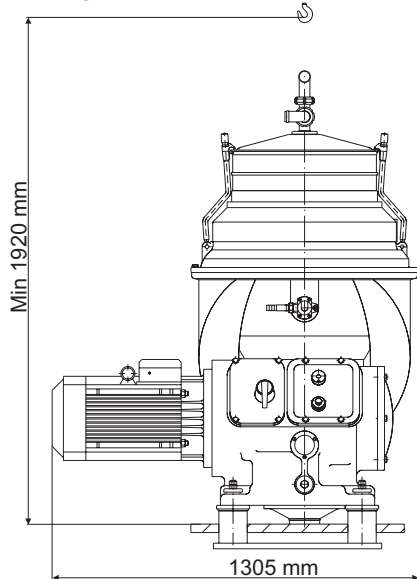

Σχ. 2 Τυπικό σχέδιο μπολ για φυγοκεντρωτή αποβολής στερεών. Οι λεπτομέρειες του σχεδίου δεν αντιστοιχούν υποχρεωτικά στον εν λόγω φυγοκεντρωτή.

Τεχνικές προδιαγραφές

Δυνατότητα παροχής	μέγ. 11 μ ³ /ώρα
Θερμοκρασία ροής παροχής	μέγ. 100°C
Λειτουργική πυκνότητα υγρού	μέγ. 1100 χλγ./μ ³
Όγκος απολάσπωσης	151 λίτρα
Ισχύς κινητήρα	11 kW
Χρόνος εκκίνησης	4 λεπτά
Χρόνος σταματήματος, με/χωρίς φρένο	7/25 λεπτά
Επίπεδο κραδασμών, μέγιστο:	
Καινούργιος διαχωριστήρας 7,1 χλστ./δευτ.	
Μεταχειρισμένος διαχωριστήρας 9,1 χλστ./δευτ.	
Ηχητική πίεση	83 dB(A) ¹⁾

¹⁾ Σύμφωνα με τον Διεθνή Οργανισμό Τυποποίησης (ISO) 4871

PFT00293EL 0805

Η Alfa Laval διατηρεί το δικαίωμα να κάνει αλλαγές στις προδιαγραφές χωρίς προειδοποίηση.

Επικοινωνία με την Alfa Laval:

Οι πληροφορίες επικοινωνίας για όλες τις χώρες ενημερώνονται συνεχώς στον ιστότοπό μας. Παρακαλούμε επισκεφθείτε τη διεύθυνση www.alfalaval.com για άμεση πρόσβαση στις πληροφορίες.